

Réalisation des grafquets associés au GEMMA donné page 7 **en prenant en compte 'AU depuis tous les états'**

Grafquet de Sécurité

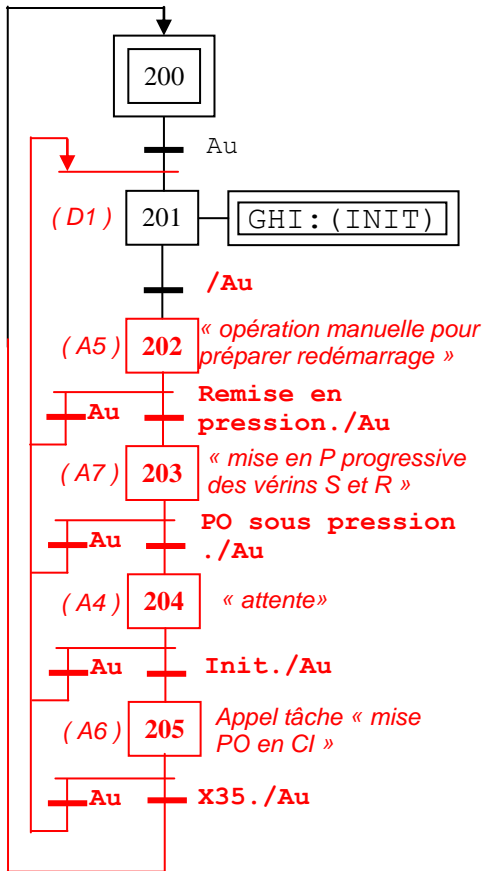

--< depuis tous les états « AU »

Grafquet de Conduite

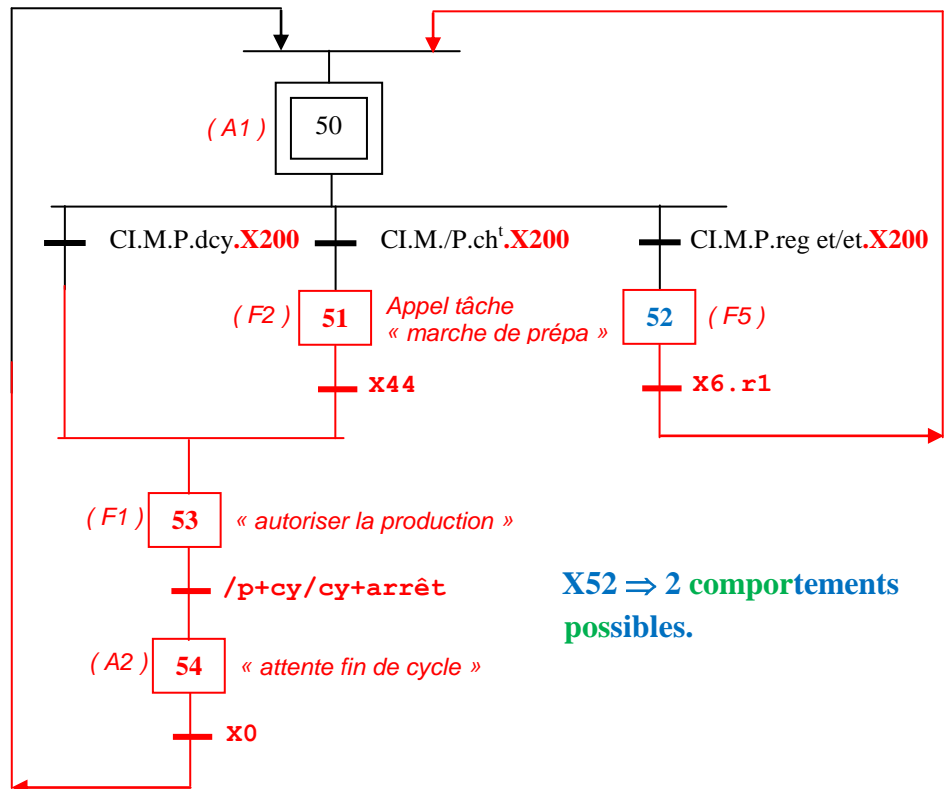

X52 ⇒ 2 comportements possibles.

Grafquet de Production

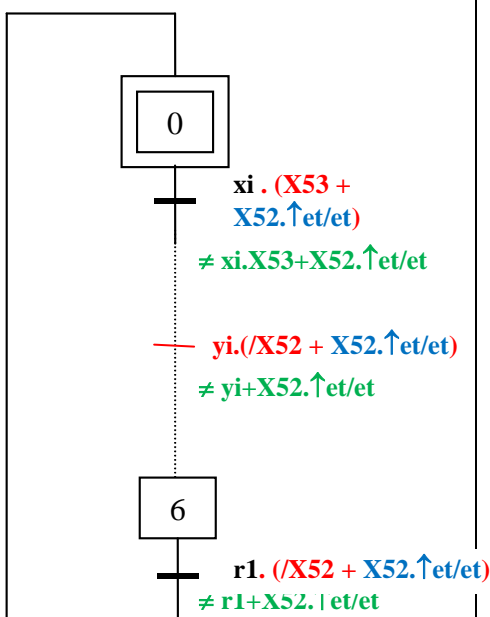

Tâche « mise PO en CI »

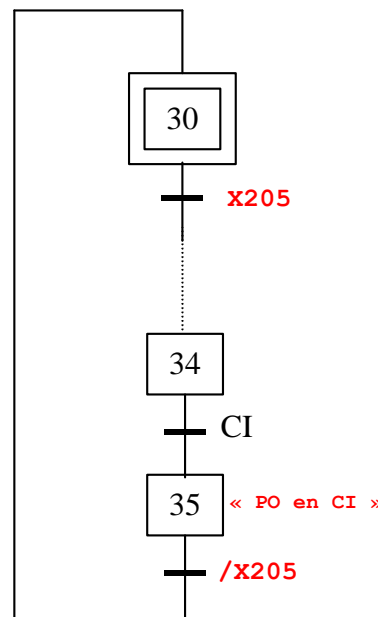

Tâche « marche de prépa »

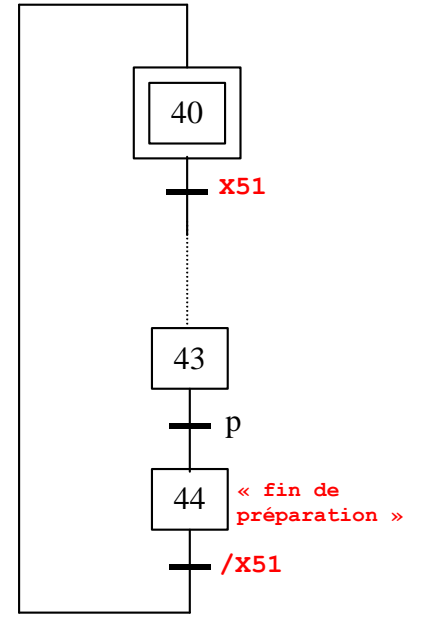

⇒ le passage d'étape à étape se fait avec prise en compte de chaque réceptivité (xi, yi, ... r1)
 ≠ le passage ici se fait sans tenir compte de la réceptivité (xi, yi, ... r1)